

LEDinspect FAST CHARGE PRO500

Inspektionslampor

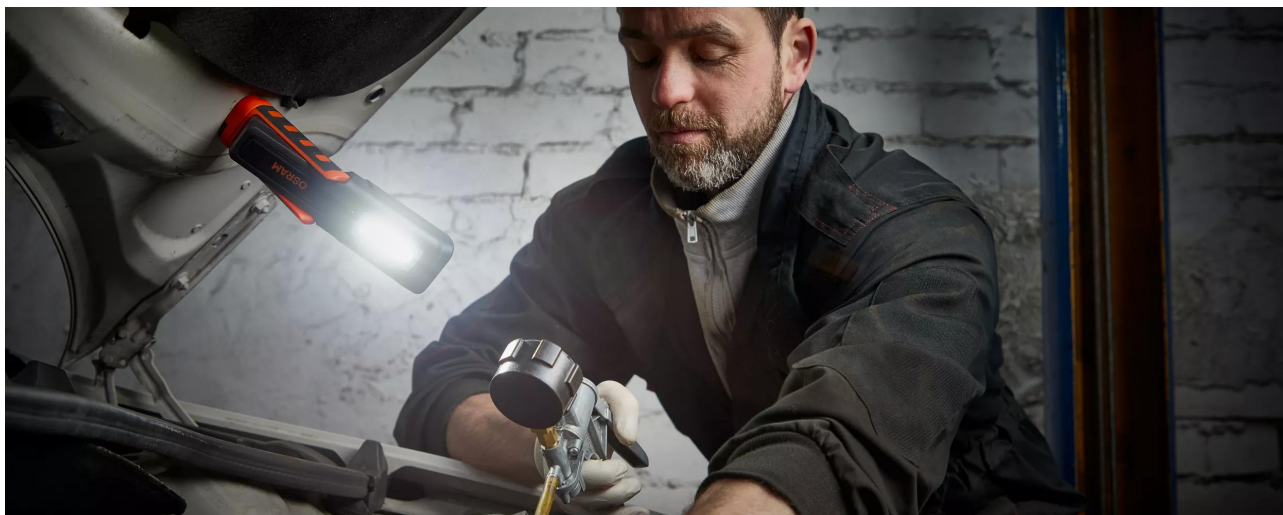

Snabbladdningsteknik

Cirka 1 timmes laddningstid från 0 % till 100 % batterikapacitet



500 Lumen

Två ljusfunktioner – huvudsakligt ljus upp till 500 lm och ficklampsfunktion med upp till 100 lm



Ljusstråle i alla vinklar

Ljusstrålen kan riktas i alla vinklar

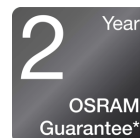

2 års OSRAM-garanti*

Systematiska åtgärder för kvalitetssäkring är grunden för kvaliteten och funktionaliteten hos våra produkter. Innovativ teknik och utmärkt kvalitet ger våra kunder valuta för pengarna



Ljus är mångsidigt

Denna högkvalitativa inspektionslampa från OSRAM är perfekt för både professionell och privat användning. Med två ljusfunktioner – huvudsakligt ljus upp till 500 lm och ficklampsfunktion med upp till 100 lm – får man ett ljus som kan anpassas till arbetsuppgiften. Medan vissa inspektionslampor tar upp till tre timmar att ladda, ger snabbladdningsfunktionen i FAST CHARGE PRO 500 full laddning på ungefär en timme och har ändå en lång livslängd. Inspektionslampan är laddningsbar och den integrerade laddningsindikatorn visar aktuell batteristatus. En USB-C-laddningskabel och nätdapter medföljer. Inspektionslampan har skyddsklassificeringen IP65 mot

inträngning av damm och vatten, och har testas med avseende på slaghållfasthet enligt IK08. Den här LED-lampan är enkel att bära med sig, har en greppvänlig och smutsavvisande yta samt är utrustad med en integrerad krok och magneter för praktisk placering. Den är därför idealisk som arbetslampa vid olika aktiviteter som t.ex. hantverk, bilreparationer och vardagliga arbeten. OSRAM lämnar dessutom 2 års garanti på denna produkt*

Produktdatablad

Tekniska data

Produktinformation

Tillämpning (kategori- och produktspec.)	LED-inspektionslampor
--	-----------------------

Allmän produktinformation

Ordernummer	LEDIL405
-------------	----------

Elektriska data

Nominell watttal	9 W
Nominell märkspänning	3.7 V

Fotometrisk data

Färgtemperatur	5700 K
Ljusflöde	500 lm
Ljusfärg LED	vit

Fysiska egenskaper och dimensioner

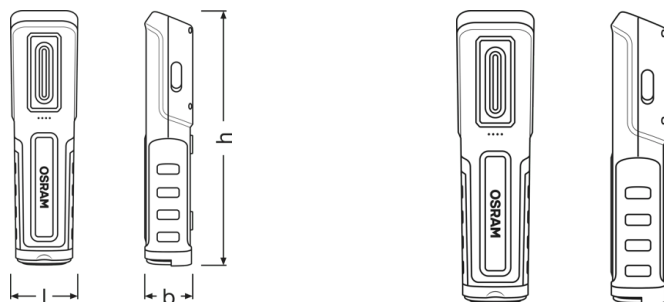

produktvikt	380.00 g
Längd	204.0 mm
Bredd	55.0 mm
Höjd	45.0 mm

LED-modulinformation

Antal LED per modul	2
---------------------	---

Färger & Material

Sockelfärg	Black / Orange
------------	----------------

Livslängder

Garanti	2 years
---------	---------

Tillägg produktdata

Batterityp	Rechargeable
Antal medföljande batterier	1
Batterikapacitet	Yes
Batteri	High-quality lithium-ion battery

Användningsområden

Teknologi	LED
-----------	-----

Certifikat och Standarder

Standarder	CE / EMC / MSDS / ROHS
IK Class	IK08

Logistikdata

Watt-timmar per batteri [MPRD]	10.00
--------------------------------	-------

Information om miljö och regelverk



Information according Art. 33 of EU Regulation (EC) 1907/2006 (REACH)	
Kandidatförteckning Ämne 1	Lead
CAS-nr för ämne 1	7439-92-1
Instruktioner för säker användning	Identifieringen av ämnet på kandidatlistan är tillräcklig för att artikeln ska kunna användas på ett säkert sätt.
Deklarationsnummer i SCIP-databasen	2ab9868b-8a12-4d7c-8ebe-1226ecef8902

Logistiska data

Produktnummer	Produktbeskrivning	Förpackningsenhet (Styck/Enhet)	Dimensioner (längd x bredd x höjd)	Volym	Bruttovikt
4052899623866	INSPECTION LAMP	Kapsel 1	98 mm x 58 mm x 220 mm	1.25 dm ³	800.00 g
4052899623989	INSPECTION LAMP	Transportförpacknin g 6	212 mm x 193 mm x 240 mm	9.82 dm ³	7950.00 g

Produktkoden gäller minsta tillåtna beställningskvantitet. En transportförpackning kan innehålla en eller flera produkter. Vid orderläggning, vänligen ange en eller flera transportförpackningar.

Download

Dokument	
	User instruction LEDinspect FAST CHARGE PRO 500
	User instruction Säkerhets symboler
	Movie application LEDinspect Inspection Lights Trailer

Lagliga hänvisningar

Tillämpningsråd:

För utförligare tillämpningsinformation och bilder, se produktdatablad och bruksanvisning.*för exakta villkor, gå till:

www.osram.com/am-guarantee

Appliktionsråd

För mer detaljerad applikationsinformation och grafik, vänligen se produktdatablad

Friskrivningsklausul

Kan ändras utan föregående notifiering. Felaktigheter och försummelse undantagna. Se alltid till att använda den senaste utgåvan.

OSRAM